

寝具のしき方

※ 毛布は寒いときに2枚使ってください。使わないときはベッドの中に置いておきましょう。

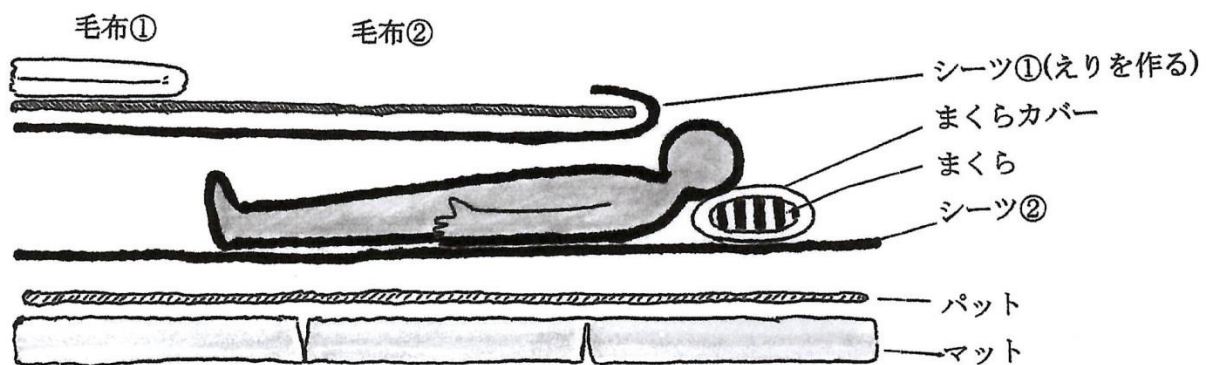
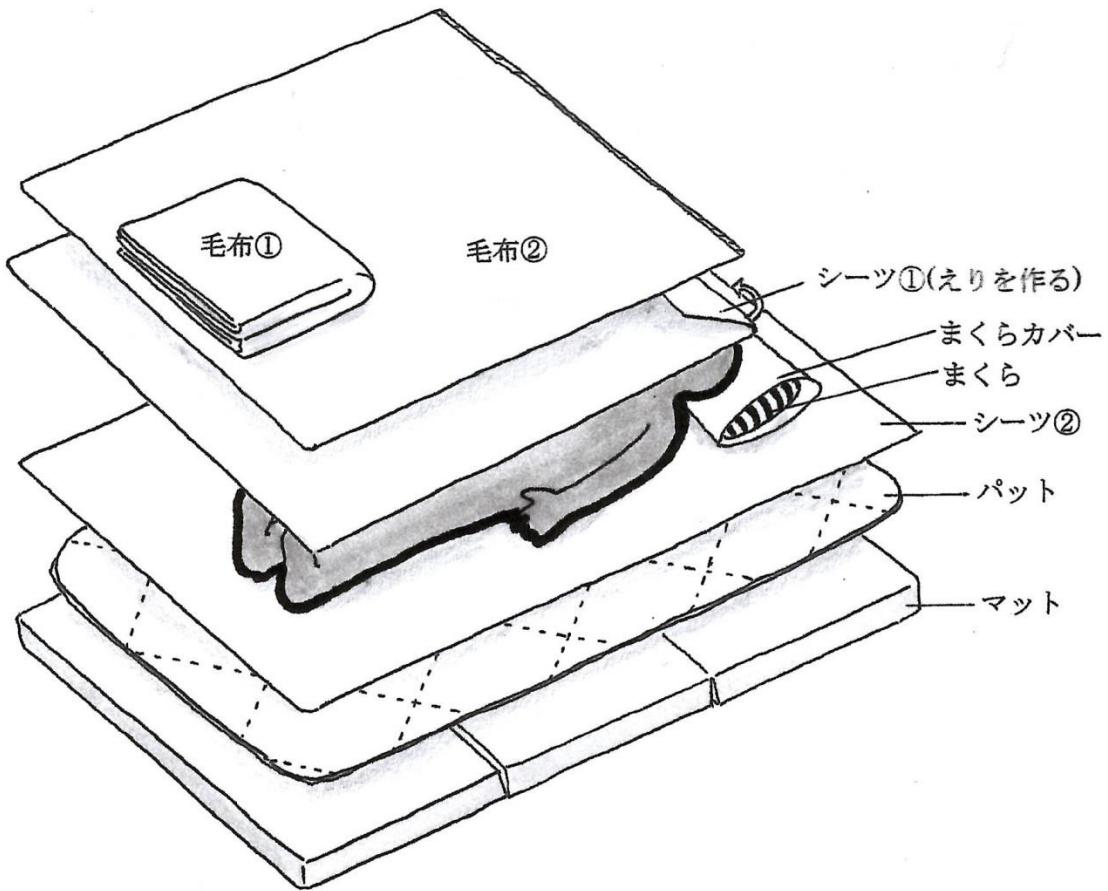

寝具のしまい方

まくら



毛布

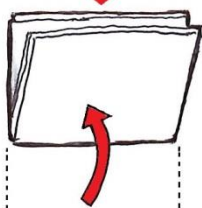
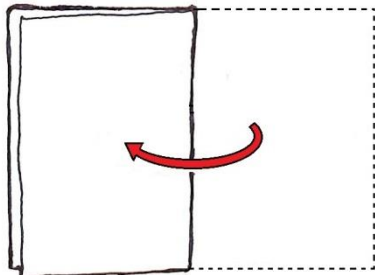

毛布は長い方の辺を
3回折りたたみます

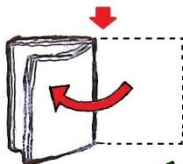

パット

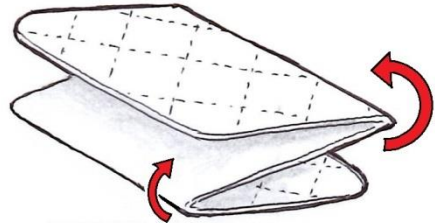

マット

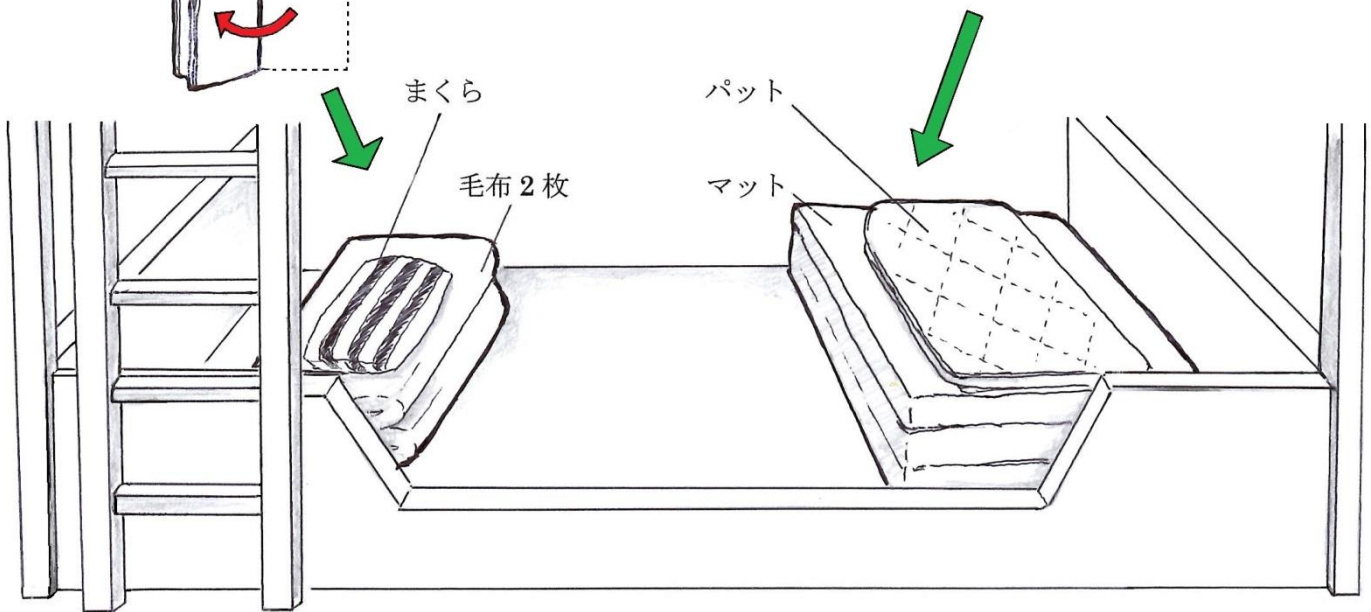
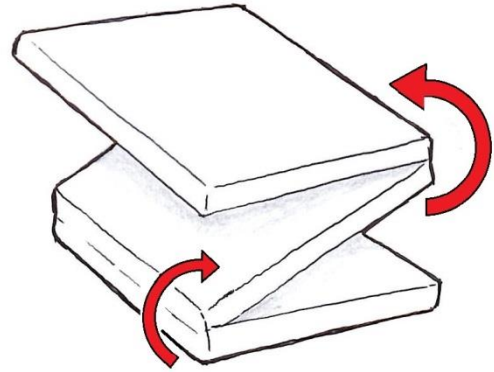

【シーツ・まくらカバーの返却】

- 退所日の朝に、シーツとまくらカバーを各部屋でまとめて、2階のリネン室の前の回収袋に入れてください。